

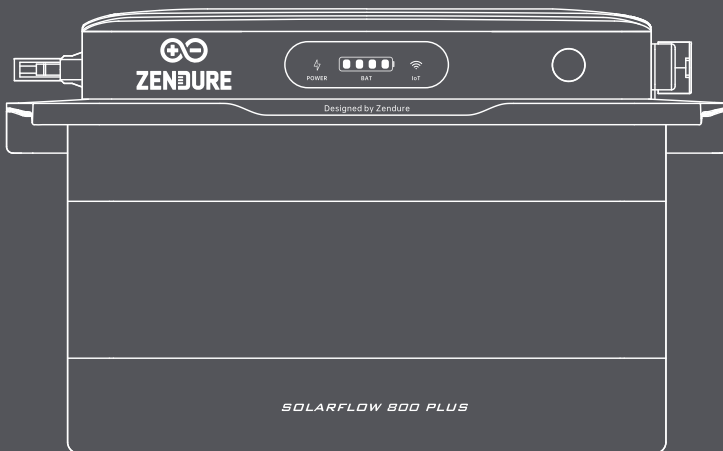

ZENDURE



SolarFlow 800 Plus

User Manual/Bedienungsanleitung/Manuel d'utilisation/
Manuale d'uso/Manual de usuario/Gebruikershandleiding

Disclaimer

Please read all safety guidelines, warnings, and other product information in this manual carefully, and read any labels or stickers attached to the product before using. Users are fully responsible for the safe usage and operation of this product. Make sure you are familiar with the relevant regulations in your area. It is your sole responsibility to ensure compliance with these regulations while using Zendure products.

Content

1. SolarFlow 800 Plus Specification	2
2. Safety Instruction	3
2.1 Safety Guidelines	3
2.2 Disposal Guide	4
2.3 EC DECLARATION OF CONFORMITY	4
3. Symbols Used in This Guide	4
4. Important Tips	5
5. What's in the Box	5
6. Overview	6
6.1 System Overview	6
6.2 Product Overview	7
6.3 Button Controls	7
6.4 LED Display	8
7. Installing the SolarFlow 800 Plus	8
7.1 Before Assemble	8
7.2 Selecting a Location for the SolarFlow 800 Plus	8
7.3 Cable Connection	10
7.3.1 Cable Managemet	11
7.3.2 Connect to the Add-on Batteries	11
7.3.3 Connect to a Solar Panel	12
7.3.4 Connect to the Grid	14
7.4 Installing Multiple SolarFlow 800 Plus Sets	15
8. Maintenance	16
8.1 Disconnection of SolarFlow 800 Plus	16

1. SolarFlow 800 Plus Specification

SolarFlow 800 Plus Power Station	
Parameter	Specification
Model	ZDSF800PLS
PV Input	
Max. PV Input Voltage	55V d.c.
Max. PV Input Current	18A d.c.
Max. PV Input Isc	22.5A d.c.
Max. PV Input Power	1500W(2*750W)
Operating Voltage Range	14-55V d.c.
AC Parameter	
Max. AC Continuous Output Power (on-grid)	800W
Max. AC Continuous Output Current (on-grid)	3.5A a.c.
Max. AC Continuous Input Power	1000W
Max. AC Continuous Input Current	4.35A a.c.
AC Input/Output Voltage/Frequency	230V a.c. ,50Hz
Power Factor	0.8(lagging)-0.8(leading)
SolarFlow 800 Plus Battery (Port)	
Battery Type	LiFePO ₄
Battery Rated Energy	1920Wh
Battery Rated Voltage	48V d.c.
Charge/Discharge Power	1200W/800W
Charge/Discharge Current (Without Extra Battery)	25A d.c./16.7A d.c
Charge Temperature	0° C to 55° C
Discharge Temperature	-20° C to 60° C
Charge/Discharge Voltage Range	37.5V d.c. to 54.75V d.c.
Max. Charge/Discharge Current	25A d.c.
General Information	
Protection Class	Class I
Recommended Temperature Range	-20° C to 55° C
Type of Enclosure	IP65
Bluetooth	Bluetooth 5.0 Frequency 2402-2480MHZ
	Maximum Transmit Power20.0 dBm
Wi-Fi	Wi-Fi 4 (802.11b/n/g) Frequency:2412-2472MHZ
	Maximum Transmit Power20.0 dBm
Dimensions	393 × 236 × 242 mm
Weight	21.1kg

2. Safety Instruction

2.1 Safety Guidelines

1. Please carefully read all current documentation before installing, using, or servicing the product, as documentation may be updated over time.
2. Please check whether the product is damaged, cracked, leaking liquids, becoming hot, or exhibiting other abnormalities, and check any cables for damage before operating. If there are any problems, please stop using the product immediately and contact our customer service.
3. To ensure safe use of the product and maintain your warranty rights, please avoid the following improper operations: overcharging, over-discharging, using non-original accessories, or disassembling the product yourself. Damage caused by such improper use is not covered under warranty. For detailed disclaimer terms, please refer to <https://eu.zendure.com/pages/warranty-policy>.
4. Do not place heavy objects on top of the product.
5. Make sure all cords and plugs are intact and dry before connecting to avoid electric shock.
6. Do not install or operate the system under extreme climatic conditions such as lightning, snow, heavy rain, strong winds, etc.
7. To reduce the risk of injury, close supervision is necessary when the product is used near children.
8. Keep hands and fingers away from the product's internal components.
9. For safety purposes, please use only the original charger and cables designed for the equipment. We are not liable for damage caused by third-party equipment, and this may render your warranty invalid.
10. Maintain a minimum clearance of 50mm between the product and any surrounding objects.
11. During the operation of the solar energy system, avoid direct sunlight to prevent the product from overheating. Do not place the product near any heat source.
12. Please install the product according to our user manual to avoid damage to the product or injury to other people.
13. Do not use this product near strong static electricity or strong magnetic fields.
14. Do not place the equipment in an environment with flammable or explosive compounds, gas, or smoke. Since the product relies on the shell to dissipate heat, exposing the enclosure to excessive heat will lead to damage.
15. To reduce the risk of damage to the electric cords and connectors, pull the connectors rather than the cord when disconnecting the product.
16. Do not use the product in excess of its output rating. Overloads may result in a risk of fire or injury to persons.
17. Do not use any products or accessories that are damaged or modified. Damaged or modified batteries may exhibit unpredictable behavior, resulting in fire, explosion, or risk of injury.
18. Do not operate the product with a damaged cord or plug, or a damaged output cable.
19. Do not disassemble the product. Take it to a qualified service person when service or repair is required. Incorrect reassembly may result in a risk of fire or electric shock.
20. Do not expose the product to fire or high temperatures.
21. Do not attempt to replace the internal components of the equipment by any unauthorized personnel. Have servicing performed by a qualified repair person using only identical replacement parts. This will ensure that the safety of the product is maintained.
22. The product has a protection level of IP65, so the product cannot be immersed in liquids. If the product accidentally falls into water during use, please place it in a safe and open area and stay away from it until it is completely dry. The dried product should not be used again and should be properly disposed of according to the disposal guidelines in this manual.
23. The product may feel warm when it's working. This is a normal operating condition and should not be a cause for concern.
24. To reduce the risk of electric shock, disconnect the solar photovoltaic panels, batteries, and home grid before attempting any instructed servicing.
25. When charging the battery, work in a well-ventilated area and do not restrict ventilation in any way, as inadequate ventilation may cause permanent damage to the equipment.
26. Do not clean the product with harmful chemicals or detergents. Only clean it with a dry cloth.
27. Do not move or shake the unit while operating, as vibrations and sudden impacts may lead to poor connections to the hardware inside.
28. Ensure that the product and the batteries are installed securely to avoid accidents and product damage caused by falling.
29. In case of a fire, only a dry powder fire extinguisher is suitable for this product.
30. Servicing of batteries should be performed or supervised by personnel knowledgeable about batteries and the required precautions.





2.2 Disposal Guide

1. Fully Discharge the Battery (if possible): Before disposal, ensure the battery is fully discharged. This can reduce potential hazards. Always refer to local laws and guidelines for battery recycling and disposal procedures.
2. Handling Failed Batteries: If the battery cannot be fully discharged due to malfunction or product failure, consult a licensed battery recycling facility or professional for proper and safe handling.
3. Segregation of Battery Types: Ensure batteries or cells from different electrochemical systems (e.g., lithium-ion, nickel-metal hydride) are disposed of separately. Mixing different types of batteries can lead to chemical reactions or safety risks.
4. Avoid Physical Damage: Do not expose the battery to physical impacts, punctures, or high temperatures during disposal, as it may lead to leakage, fire, or explosion.
5. Follow Local Regulations: Always adhere to local regulations and guidelines for battery disposal, as improper handling can harm the environment and violate legal requirements.





2.3 EC DECLARATION OF CONFORMITY

ZENDURE TECHNOLOGY CO., LIMITED declares that the SolarFlow 800 Plus complies with the directive 2014/53/EU (RED), 2011/65/EU (RoHS), 2015/863/EU (RoHS).











The full text of the Declaration of Conformity is available at the following web address: <https://zendure.de/pages/download-center>

	Declaration of conformity The EU Declaration of Conformity can be requested at this address: https://zendure.de/pages/download-center
	Disposal and Recycling Disposal of packaging: dispose of the packaging separately by type of material.
	Disposal of old equipment (applies in the European Union and other European countries with separate collection (waste collection) Old equipment must not be disposed of in household waste. Every consumer is legally obligated to dispose of old equipment that can no longer be used separately from household waste, for example at a collection point for recyclables. To ensure proper recycling and avoid negative impact on the environment, electronic devices must be taken to an appropriate collection site. For this reason, electronic devices are marked with the symbol shown to the left.
	Batteries and accumulators must not be disposed of in household waste. As a consumer, you are legally obligated to dispose of all batteries and accumulators, regardless of whether they contain pollutants or not, at a designated collection point. Marked with: Cd = Cadmium, Hg = Mercury, Pb = Lead. Discharge any built-in or accessory batteries before disposing.

3. Symbols Used in This Guide

Symbol	Explanation
	A high-risk hazard that, if not avoided, could result in death or serious injury.
	Important information that you must pay attention to.
	Included with your product
	Optional (not included)
	Indicates additional information on correct use or useful tips.

4. Important Tips

	Grid-tied Regulation: The solar PV system is grid-tied. Please check if it is allowed in your area.
	Protect from Direct Sunlight: Ensure that the SolarFlow 800 Plus is placed in a shaded area to avoid rapid temperature increases that could affect performance.
	Accessory Check: Verify the necessary accessories prior to installation, as some may need to be purchased separately.
	Download the Zendure App: After installation, download the Zendure app to unlock additional smart features and remote control options.
	Grid Connection Time: Once installation and the initial startup are complete, allow approximately 1 minute for the SolarFlow 800 Plus to connect to the grid.
	Set Safe AC Output: Use the Zendure app to configure the AC output for home use. Ensure the output complies with your country or region's safety power limits to prevent overloads.
	Shutdown Procedure: Before removing the SolarFlow 800 Plus, press and hold the button for 6 seconds to turn off the device, and disconnect all power cables for safety.
	Optimal Operating Conditions: It is recommended to use this product in environments ranging from 15°C to 30°C, away from water, heat sources, or sharp objects that could cause damage.
	Long-Term Storage: For long-term storage, discharge the battery to 30% and recharge it to 60% every 3 months. If it drops below 1% after use, recharge it to 60% before storing. Prolonged low power can cause irreversible damage and shorten the battery's lifespan.
	No Disassembly: Do not attempt to disassemble the product. For repairs or servicing, consult official Zendure channels. Improper handling could pose risks of fire or personal injury.
	Low SOC Protection: The battery has a 5% discharge limit to prevent over-discharge and extend its lifespan.

5. What's in the Box

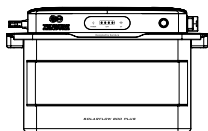

SolarFlow 800 Plus *1



User Manual *1

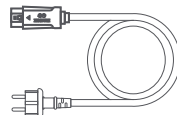

3m 10A AC Power Cable*1



Bracket Kite



Wrench for Removing Solar Connector and AC Connector*1

Before unpacking, check the packaging for any damage (e.g., holes or cracks). If damaged, do not unpack and contact Zendure service team immediately.

After unpacking, verify that all items are intact, complete. If anything is missing or damaged, contact customer service.

6. Overview

6.1 System Overview

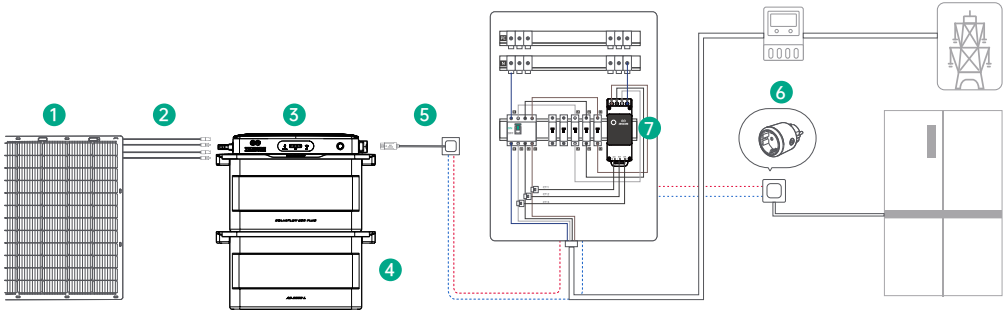

	Name	Description	Included/Not Included
1	Solar Panel	The SolarFlow 800 Plus supports up to four sets of solar panels for efficient power generation.	
2	Solar Cables	Used to connect the SolarFlow 800 Plus to the solar panels.	
3	SolarFlow 800 Plus	Interconnects solar panels, add-on batteries, and the household grid, ensuring efficient energy storage and seamless power conversion.	
4	Add-on Battery	Expandable batteries that store electricity for household use. The SolarFlow 800 Plus can connect to up to 5 add-on batteries.	
5	AC Power Cable	Connects the SolarFlow 800 Plus inverter to the household power socket.	
6	Zendure Satellite Plug	Monitors device performance and wirelessly communicates with the SolarFlow 800 Plus to optimize energy usage.	
7	Zendure Smart Monitor CT	Monitors household electricity consumption and wirelessly communicates with the SolarFlow 800 Plus for energy optimization.	

Optional accessories are available for purchase on the official Zendure website.

6.2 Product Overview

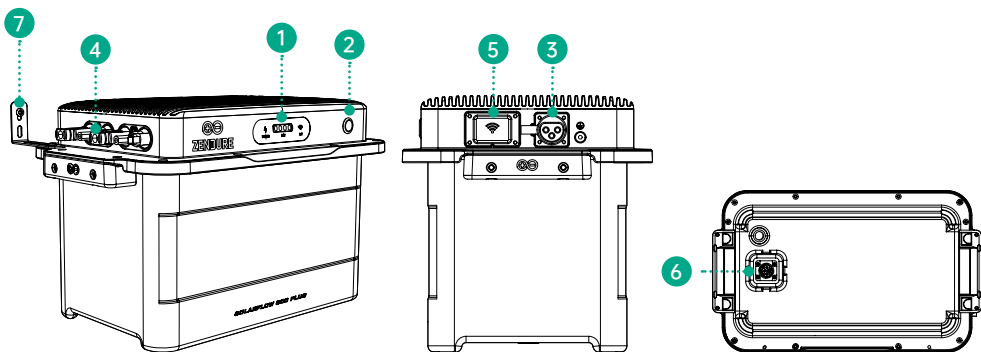



1	LED Light Strip	LED indicators for battery status, power, and IoT connectivity.
2	Button	Front control button for system controls.
3	AC Port	AC input port for connecting to the AC power cable.
4	PV Port 1-2	Ports for connecting up to four sets of solar panels.
5	Antenna	Wireless communication antenna for system connectivity.
6	Battery Terminal	Port for connecting add-on batteries to the system.
7	Brackets	Mounting brackets for securing the system to a wall.

6.3 Button Controls

Button	Action	Function
	Press once (powered on)	LED indicator lights up to show remaining battery level or other operational statuses.
	Press for 2 seconds	Turns on the SolarFlow 800 Plus.
	Press for 3 seconds	Resets the Wi-Fi connection.
	Press for 6 seconds	Turns off the SolarFlow 800 Plus.

6.4 LED Display

LED Indicator	LED Description	Detailed Explanation
	Green solid light	Device is powered on.
	Off	Device is powered off.
	Red fast flashing	Device has detected a fault.
	Green slow flashing	Device is in automatic network configuration mode.
	Red fast flashing	Network connection failure.
	Green fast flashing	Press and hold the button for 3 seconds to enter manual network setup.
	Green solid light	Network configuration successful.
	Yellow slow flashing	OTA (Over-the-Air) update in progress.
	Green slow flashing	Battery is charging.
	Green solid light	Battery is connected and operating normally.
	Yellow fast flashing	Battery is low on charge.
	Yellow solid light	Battery BMS (Battery Management System) has triggered protection.
	Yellow slow flashing	Battery is heating up due to low temperature.
	Red fast flashing	Battery BMS has detected an error.

7. Installing the SolarFlow 800 Plus

7.1 Before Assemble



- This user guide only describes the cable connection method and assembly of the SolarFlow 800 Plus system. To install solar modules, please read the instructions for the solar module and accessories.
- We recommend carrying out any solar-related setup on a sunny day, as it will be easier to assess the performance of your system and check for any issues.

7.2 Selecting a Location for the SolarFlow 800 Plus

Make sure the Device is within the Wi-Fi coverage area.

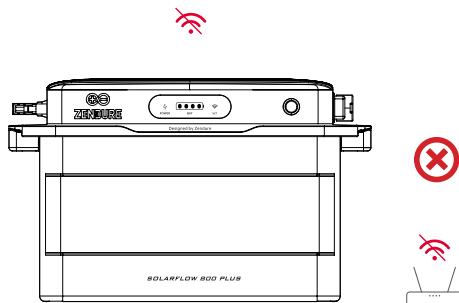
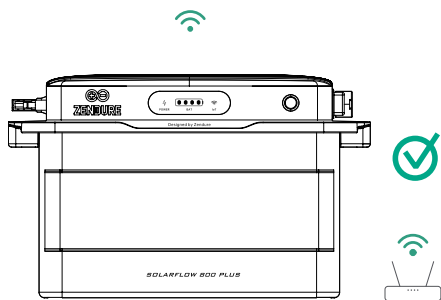

The antenna casing on the device needs to be at least 15cm away from the wall. Maintain at least 5 cm of clearance around the top surface of the product, where the heat dissipation fins are located, to ensure proper ventilation, efficient heat dissipation, and reliable wireless communication.

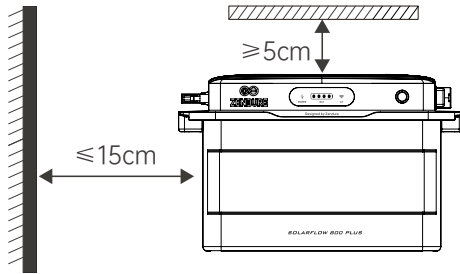

Ensure that the SolarFlow 800 Plus is installed within the length range of the solar panel cables and the 3m AC connection cable. Before making any connections, measure the distance and position the solar panels in the desired location.

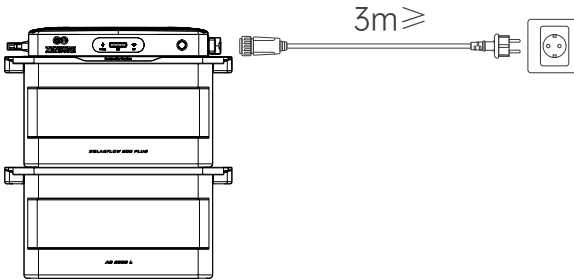

Do not place the device in an area where flammable or explosive materials are stored.

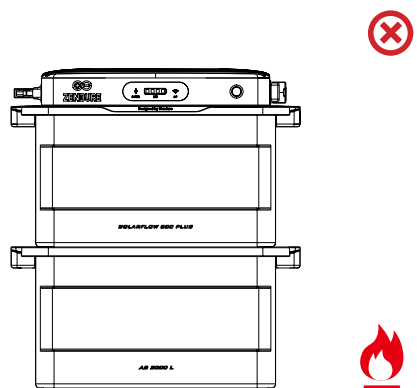
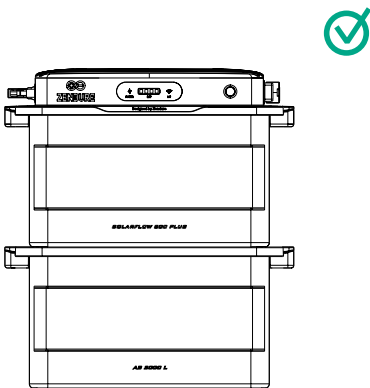

The SolarFlow 800 Plus can be installed indoors or outdoors. Be sure the device is placed in area where it will not be subjected to direct sunlight or rain.

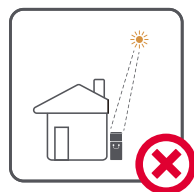

Place SolarFlow 800 Plus on a solid, level surface.

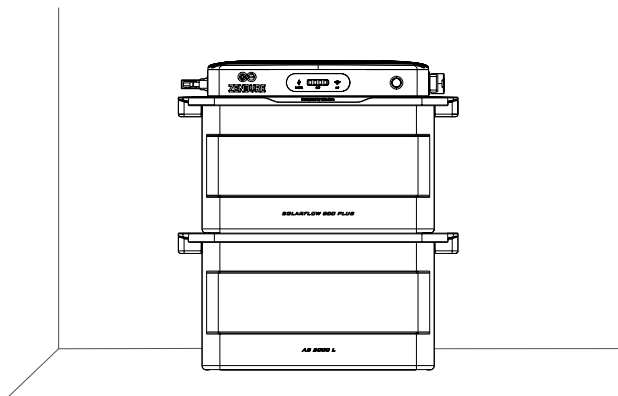

7.3 Cable Connection

Image	Name	Description	Included/Not Included
	SolarFlow 800 Plus	The SolarFlow 800 Plus supports up to 4 sets of solar modules and up to 5 additional add-on batteries.	
	3m 10A AC Cable	Used to connect the SolarFlow 800 Plus to the grid.	
	AB1000/2000 Series Batteries	Add-on batteries stacked beneath the SolarFlow 800 Plus, storing solar energy for household use.	
	Solar Panels	The SolarFlow 800 Plus connects to solar panels to generate power. It is recommended to connect between 400W and 750W of solar panels per pair of PV ports.	
	Solar Cables	Standard photovoltaic module cables used to connect solar panels to the SolarFlow 800 Plus.	
	Solar Parallel Cable	Standard photovoltaic cables designed to connect two solar panels to a single pair of PV input.	

7.3.1 Cable Management

The SolarFlow 800 Plus should be positioned such that AC cables can run straight down without significant bending.

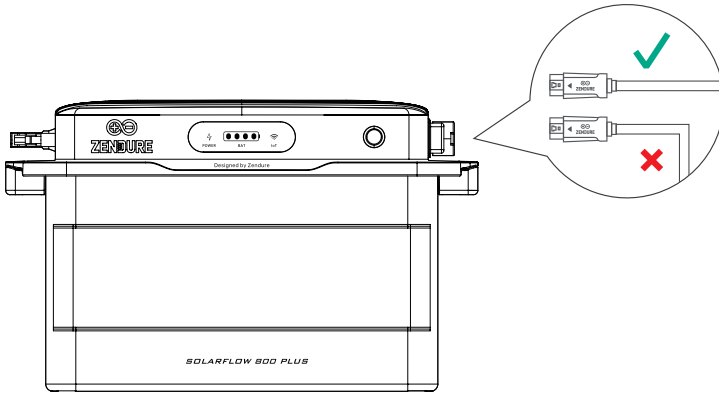

7.3.2 Connect to the Add-on Batteries

Remove the silicone protective cover from the battery terminals on the SolarFlow 800 Plus and Add-on Batteries (sold separately).

Connect the Add-on Batteries to the SolarFlow 800 Plus by stacking them underneath, ensuring the battery cable terminals lock into place.

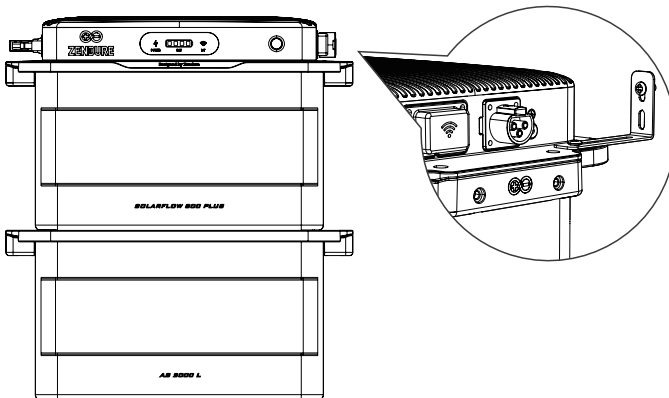

A single SolarFlow 800 Plus can be connected up to 5 AB1000/AB2000 series batteries, which can maximumly reach to 11.52kWh capacity.

- Do not disconnect them during the charging/discharging process.
- Do not touch the metal pins of the ports with your hands or other objects. Gently clean them with a dry cloth when necessary.
- It is recommended to use the brackets and screws provided with the battery packs to securely fix the SolarFlow 800 Plus on the top and ensure stability.

7.3.3 Connect to a Solar Panel



- The SolarFlow 800 Plus features two independent MPPTs, with each PV input operating as an isolated MPPT
 - Open Circuit Voltage (Voc): Must be below 55V per PV input.
 - Short Circuit Current (Isc): Must be below 22.5A per PV input.
 - Recommended Power Range: Each PV input supports solar panels rated between 400W and 750W.
- For optimal inverter efficiency, it is recommended to use a solar cable that is 3 meters or shorter. This ensures reduced energy loss during transmission.

(1) Connect one solar panel to the SolarFlow 800 Plus

Ensure you measure the distance and install the solar panels in the desired location before connecting them to the SolarFlow 800 Plus.

- The positive and negative terminals of a single solar panel must be connected to the same PV port.

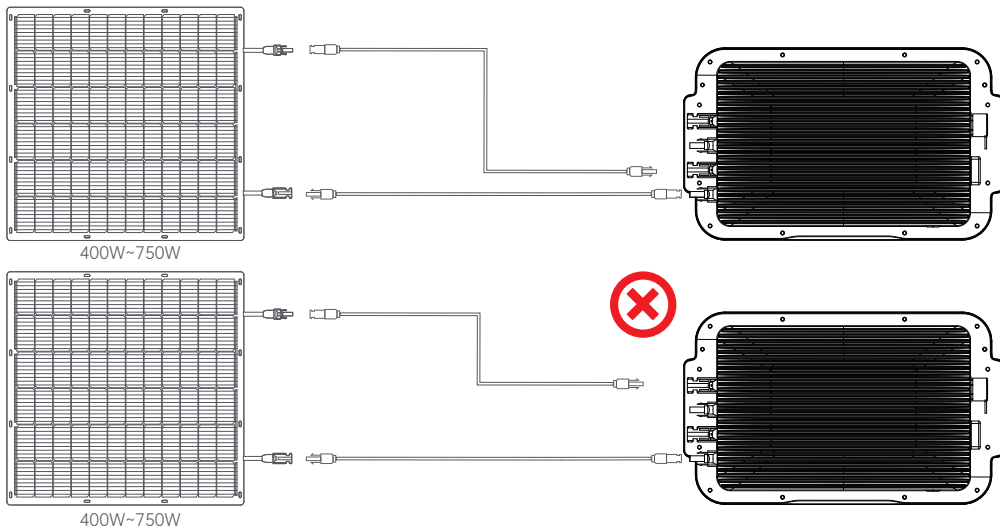

(2) Connecting Solar Panels in Parallel

- Ensure the combined Voc (open circuit voltage) of the panels connected to a single PV input is below 55V.
- The total current for a single PV input must not exceed Isc (short circuit current) 22.5A.

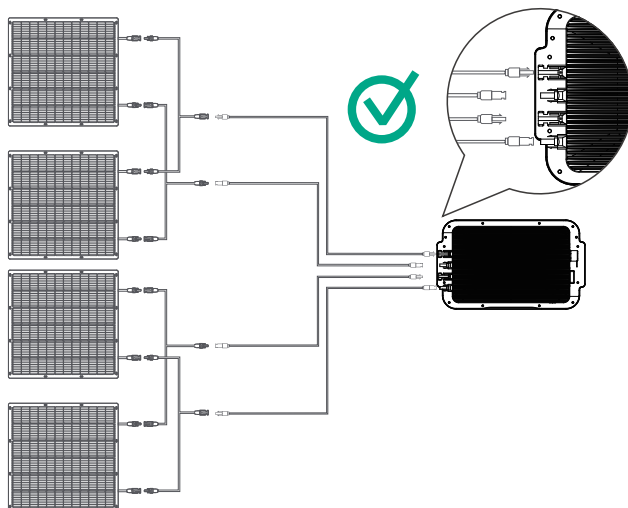

The positive and negative terminals of the same solar panel must be connected to the corresponding positive and negative terminals of the same PV input to ensure proper electrical flow and system functionality. Do not connect panels across different PV Inputs. We are not liable for any damages resulting from improper connections.

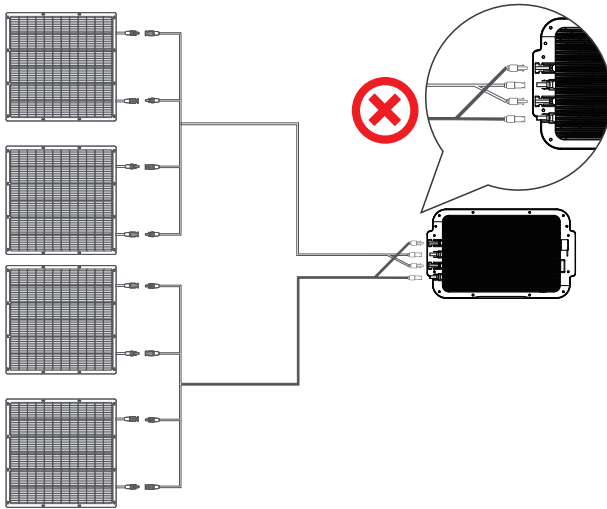

(3) PV Cross-Source Error

The SolarFlow 800 Plus has two independent PV ports, each linked to its own MPPT. The connection method illustrated in the diagram incorrectly parallels two originally independent PV ports. This wiring approach can create a PV cross-source issue, resulting in uneven power distribution between the ports and potentially damaging the product.

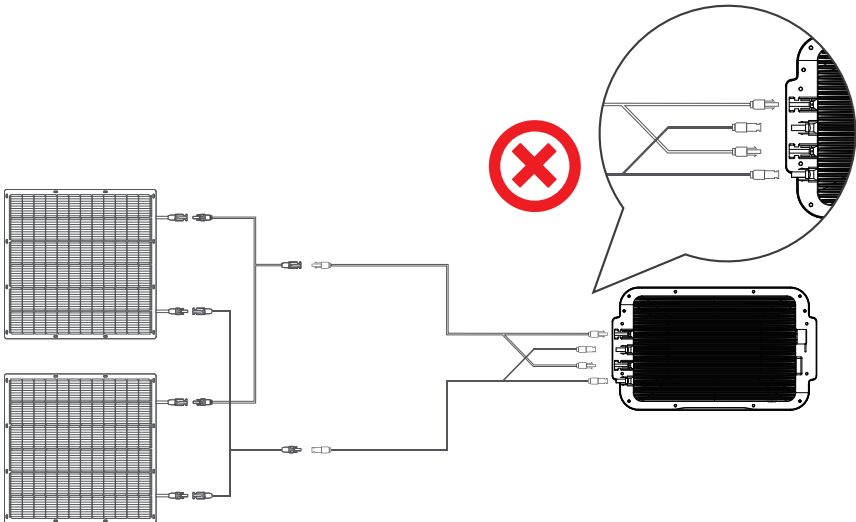

7.3.4 Connect to the Grid

(1) Select the appropriate Circuit

When connecting the SolarFlow 800 Plus to a branch circuit, it's important to choose the right configuration to ensure safe and efficient operation.

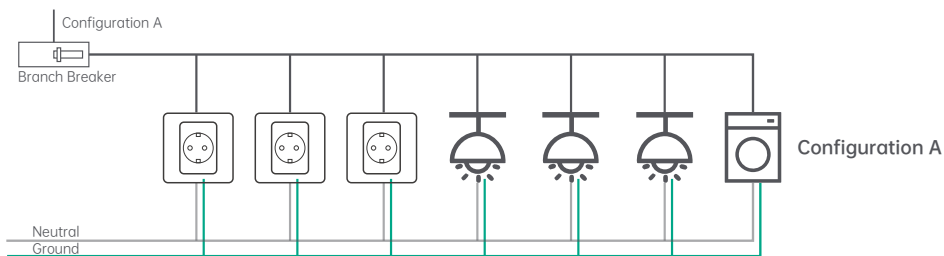

This configuration is unsuitable for SolarFlow 800 Plus as it includes multiple loads, such as receptacles, lights, and high power appliances (e.g., dishwashers, laundry machines). These unpredictable and high-current loads increase the risk of exceeding branch circuit limits during solar production.

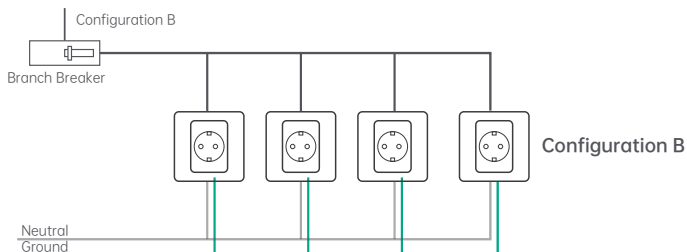

This setup is ideal for connecting the SolarFlow 800 Plus as it contains only receptacles. Each receptacle can be individually protected using the methods outlined. If there are unused slots in your distribution panel, an electrician can implement this configuration at a relatively low cost.

(2) Plug to the Socket

Using the provided AC power cord, first connect the cable to the SolarFlow 800 Plus, then plug it into a household power outlet on the appropriate circuit.

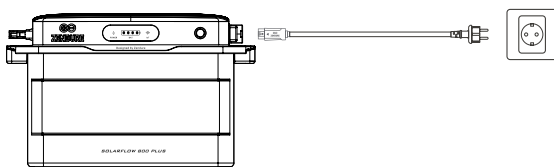

1. Please confirm that the AC socket is switched on, and the power grid is being powered.
2. To maximize power generation efficiency and enhance safety, it is recommended to connect the device to a circuit branch with minimal or no other loads.

7.4 Installing Multiple SolarFlow 800 Plus Sets

- Multiple SolarFlow 800 Plus sets can be installed on a single phase/installed separately across the three individual phases of a three-phase system.
- Use the Zendure app to configure the AC power output to the grid, ensuring it does not exceed the safety limits required by your country or region.

Installation in single-phase electricity system

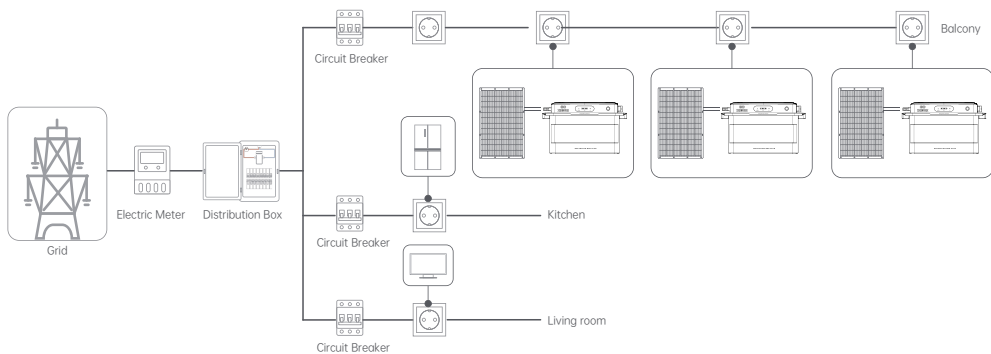

Installation in three-phase electricity system

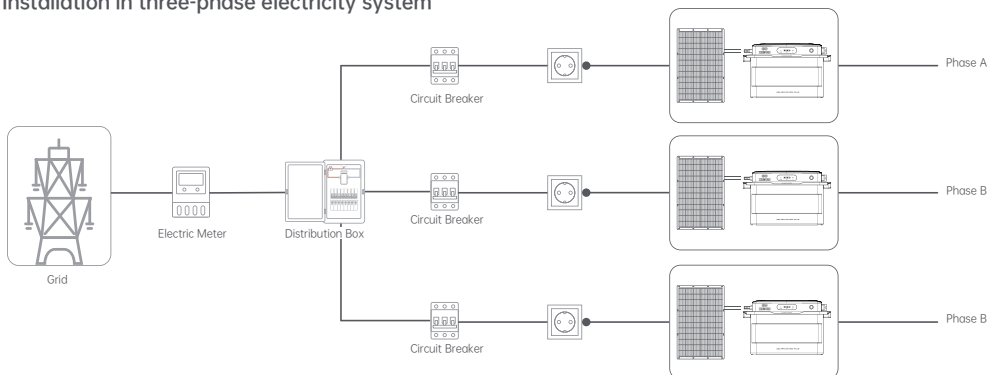

8. Maintenance

8.1 Disconnection of SolarFlow 800 Plus

1. AC Power Cable Disconnection:

- First, unplug the AC cable from the AC outlet.
 - Press the AC connector release button on the SolarFlow 800 Plus and pull out the cable.
2. Solar Cable Removal: Use the disconnection wrench included in the package to safely unplug the solar cable connectors.
 3. Power Off: Press and hold the power button on the SolarFlow 800 Plus for 6 seconds to turn off the device.
 4. Bracket Removal: Unscrew and detach the brackets securing the SolarFlow 800 Plus unit to the wall.
5. Battery Disconnection: Disconnect the main unit from the add-on battery by lifting and removing the SolarFlow 800 unit.
6. Store the Product: Store the product indoors, away from direct sunlight and flammable materials, with a temperature range of -20° C to 65° C.
7. To prevent battery degradation during long-term storage, the battery must be discharged to 30% and recharged to 60% every three months. If the charge level drops below 1% after use, the battery must be recharged to 60% prior to storage.

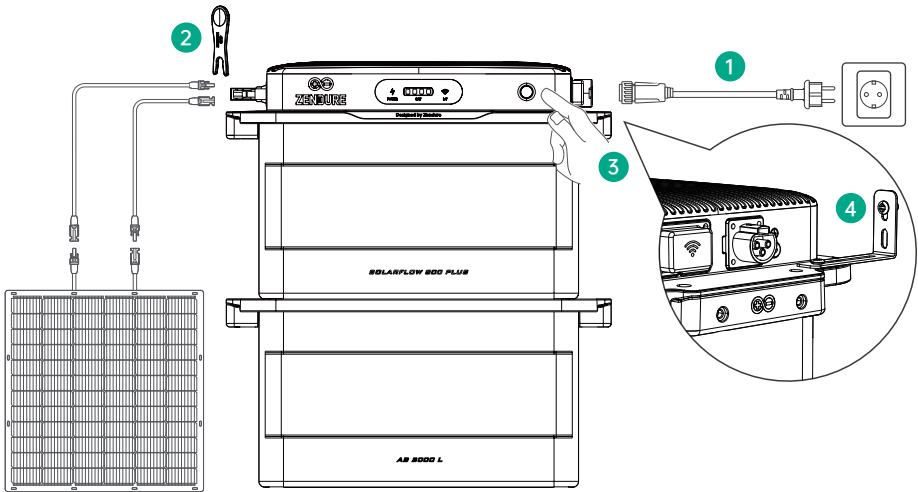

In accordance with applicable laws and regulations, Zendure retains the final right to interpret this document and all related product documents, including but not limited to warranty periods, eligibility for warranty services, and other terms. Zendure also reserves the right to modify these documents in response to product updates.

This document is subject to change (including updates, revisions, or discontinuation) without prior notice. For the latest product information, please visit Zendure's official website:

zendure.com/pages/zendure-global-warranty

Haftungsausschluss

Bitte lesen Sie vor der Verwendung alle Sicherheitsrichtlinien, Warnungen und weiteren Produktinformationen in dieser Anleitung sorgfältig durch sowie alle auf dem Produkt angebrachten Etiketten oder Aufkleber. Der Benutzer trägt die volle Verantwortung für die sichere Nutzung und Bedienung dieses Produkts. Stellen Sie sicher, dass Sie mit den einschlägigen Vorschriften in Ihrem Wohngebiet vertraut sind. Es liegt in Ihrer alleinigen Verantwortung, sicherzustellen, dass Sie bei der Nutzung von Zendure-Produkten diese Vorschriften einhalten.

Inhalt

1. Technische Daten von SolarFlow 800 Plus	18
2. Sicherheitsanweisungen	19
2.1 Sicherheitsrichtlinien	19
2.2 Entsorgungsrichtlinie	20
2.3 EU-KONFORMITÄTSEKTLÄRUNG	20
3. Verwendete Symbole in dieser Anleitung	20
4. Wichtige Hinweise	21
5. Im Paket enthaltene Teile	21
6. Überblick	22
6.1 Produktübersicht	22
6.2 Produktübersicht	23
6.3 Tastensteuerung	23
6.4 LED-Anzeige	24
7. Montage von SolarFlow 800 Plus	24
7.1 Vor der Montage	24
7.2 Standortwahl für SolarFlow 800 Plus	24
7.3 Kabelverbindung	26
7.3.1 Kabelmanagement	27
7.3.2 Anschluss an die Erweiterungsbatterien	27
7.3.3 Anschluss an ein Solarmodul	28
7.3.4 Anschluss an das Netz	30
7.4 Montage mehrerer SolarFlow 800 Plus-Sets	31
8. Wartung	32
8.1 Trennung von SolarFlow 800 Plus	32

1. Technische Daten von SolarFlow 800 Plus

SolarFlow 800 Plus Power Station (Energieerzeugungsanlage)

Parameter	Spezifikation
Modell	ZDSF800PLS
PV-Eingang	
Max. PV-Eingangsspannung	55V d.c.
Max. PV-Eingangsstrom	18A d.c.
Max. PV-Eingangs-Kurzschlussstrom (Isc)	22.5A d.c.
Max. PV-Eingangleistung	1500W(2*750W)
Betriebsspannungsbereich	14-55V d.c.
AC-Parameter	
Max. kontinuierliche AC-Ausgangsleistung (netzverbunden)	800W
Max. kontinuierlicher AC-Ausgangsstrom (netzverbunden)	3.5A a.c.
Max. kontinuierliche AC-Eingangsleistung	1000W
Max. kontinuierlicher AC-Eingangsstrom	4.35A a.c.
AC-Eingangs-/Ausgangsspannung/Frequenz	230V a.c. ,50Hz
Leistungsfaktor	0,8 (naheilend) - 0,8 (voreilend)
SolarFlow 800 Plus Batterie (Port)	
Batterietyp	LiFePO ₄
Nennenergie der Batterie	1920Wh
Nennspannung der Batterie	48V d.c.
Lade-/Entladungsleistung	1200W/800W
Lade-/Entladungsstrom (ohne Zusatzbatterie)	25A d.c./16.7A d.c
Ladetemperatur	0° C to 55° C
Entladetemperatur	-20° C to 60° C
Lade-/Entladungsspannungsbereich	37.5V d.c. to 54.75V d.c.
Max. Lade-/Entladungsstrom	25A d.c.
Allgemeine Informationen	
Schutzklasse	Klasse I
Empfohlener Temperaturbereich	-20 ° C bis 55 ° C
Gehäusetyp	IP65
Bluetooth	Bluetooth 5.0 Frequenz 2402 - 2480 MHz
	Maximale Sendeleistung 20,0 dBm
Wi-Fi	Wi-Fi 4 (802.11b/n/g) Frequenz: 2412 - 2472 MHz
	Maximale Sendeleistung 20,0 dBm
Abmessungen	393 × 236 × 242 mm
Gewicht	21.1kg

2. Sicherheitsanweisungen

2.1 Sicherheitsrichtlinien

1. Bitte lesen Sie vor der Montage, Nutzung oder Wartung des Produkts alle aktuellen Dokumente durch, da Dokumente über Zeit aktualisiert werden können.
2. Überprüfen Sie vor der Inbetriebnahme, ob das Produkt beschädigt, gerissen, flüssigkeitsauslassend, überhitzt oder andere Anomalien aufweist, sowie ob alle Kabel beschädigt sind. Bei auftretenden Problemen beenden Sie die Nutzung des Produkts umgehend und wenden Sie sich an unseren Kundenservice.
3. Um die sichere Verwendung des Produkts und Ihre Garantieansprüche zu gewährleisten, vermeiden Sie bitte folgende unsachgemäße Handlungen: Überladung, Tiefentladung, Verwendung von nicht originale Zubehör oder eigenständiges Zerlegen des Produkts. Schäden, die durch eine solche unsachgemäße Nutzung entstehen, sind von der Garantie ausgeschlossen. Die vollständigen Haftungsausschlüsse finden Sie unter <https://www.zendure.de/pages/garantiebestimmungen>.
4. Setzen Sie keine schweren Gegenstände auf das Produkt.
5. Stellen Sie sicher, dass alle Kabel und Stecker intakt und trocken sind, bevor Sie sie verbinden, um elektrostatische Entladungen zu vermeiden.
6. Installieren oder betreiben Sie das System nicht unter extremen Wetterbedingungen wie Blitzschlag, Schnee, Starkregen, Starkwind usw.
7. Um das Verletzungsrisiko zu senken, ist bei der Nutzung des Produkts in der Nähe von Kindern eine ständige Aufsicht erforderlich.
8. Halten Sie Hände und Finger von den internen Komponenten des Produkts fern.
9. Aus Sicherheitsgründen verwenden Sie ausschließlich den Original-Ladegerät und die für die Geräte vorgesehenen Kabel. Wir übernehmen keine Haftung für Schäden, die durch Drittanbieter-Geräte verursacht werden, und dies kann Ihre Garantie ungültig machen.
10. Halten Sie einen minimalen Abstand von 50 mm zwischen dem Produkt und allen umgebenden Objekten ein.
11. Während des Betriebs des Solarenergiesystems vermeiden Sie direkte Sonneneinstrahlung, um eine Überhitzung des Produkts zu verhindern. Setzen Sie das Produkt nicht in der Nähe von Wärmequellen auf.
12. Bitte installieren Sie das Produkt gemäß unserer Benutzeranleitung, um Schäden am Produkt oder Verletzungen an Personen zu vermeiden.
13. Verwenden Sie dieses Produkt nicht in der Nähe starker statischer Elektrizität oder starker Magnetfelder.
14. Setzen Sie das Gerät nicht in eine Umgebung mit brennbaren oder explosiven Stoffen, Gasen oder Rauch. Da das Produkt auf das Gehäuse zur Wärmeabgabe angewiesen ist, führt eine übermäßige Wärmeeinwirkung auf das Gehäuse zu Schäden.
15. Um das Risiko von Schäden an den Netzkabeln und Steckverbindungen zu senken, ziehen Sie bei der Trennung des Produkts an den Steckverbindungen und nicht an den Kabeln.
16. Verwenden Sie das Produkt nicht über seine Ausgangsleistung hinaus. Überlastungen können Brandgefahr oder Verletzungsrisiken nach sich ziehen.
17. Verwenden Sie keine beschädigten oder modifizierten Produkte oder Zubehörteile. Beschädigte oder modifizierte Batterien können unvorhersehbares Verhalten zeigen, das zu Brand, Explosion oder Verletzungsrisiken führen kann.
18. Betreiben Sie das Produkt nicht mit einem beschädigten Kabel oder Stecker sowie einem beschädigten Ausgangskabel.
19. Zerlegen Sie das Produkt nicht. Lassen Sie es bei Bedarf an einen qualifizierten Service-Mitarbeiter zur Wartung oder Reparatur bringen. Eine fehlerhafte Wiederzusammenstellung kann Brandgefahr oder elektrostatische Entladung nach sich ziehen.
20. Setzen Sie das Produkt nicht Feuer oder hohen Temperaturen aus.
21. Versuchen Sie nicht, die internen Komponenten des Geräts durch nicht autorisierte Personen zu ersetzen. Lassen Sie Wartungsarbeiten nur von qualifizierten Fachkräften mit identischen Ersatzteilen durchführen. Dies gewährleistet, dass die Sicherheit des Produkts aufrechterhalten bleibt.
22. Das Produkt weist eine Schutzstufe IP65 auf; daher darf es nicht in Flüssigkeiten getaucht werden. Falls das Produkt während der Nutzung versehentlich ins Wasser fällt, stellen Sie es an einen sicheren und offenen Ort und halten Sie sich davon fern, bis es vollständig trocken ist. Das getrocknete Produkt darf nicht erneut verwendet werden und muss gemäß den Entsorgungsrichtlinien in dieser Anleitung ordnungsgemäß entsorgt werden.
23. Das Produkt kann während des Betriebs warm werden. Dies ist ein normaler Betriebszustand und sollte keine Ursache für Besorgnis sein.
24. Um das Risiko einer elektrostatischen Entladung zu senken, trennen Sie vor jeder angeordneten Wartung die Solar-PV-Module, Batterien und das Hausnetz voneinander.
25. Beim Laden der Batterie arbeiten Sie in einem gut belüfteten Bereich und beeinträchtigen Sie die Belüftung in keiner Weise, da unzureichende Belüftung zu dauerhaften Schäden am Gerät führen kann.
26. Reinigen Sie das Produkt nicht mit schädlichen Chemikalien oder Reinigungsmitteln. Reinigen Sie es ausschließlich mit einem trockenen Tuch.
27. Bewegen oder schütteln Sie das Gerät nicht während des Betriebs, da Vibrationen und plötzliche Stöße zu schlechten Verbindungen der internen Hardware führen können.
28. Stellen Sie sicher, dass das Produkt und die Batterien sicher installiert sind, um Unfälle und Produkt Schäden durch Herabfallen zu vermeiden.
29. Im Falle eines Feuers ist nur ein Trockenpulver-feuerlöscher für dieses Produkt geeignet.
30. Die Wartung von Batterien sollte von Personal durchgeführt und überwacht werden, das sich mit Batterien und den erforderlichen Vorsichtsmaßnahmen auskennt.





2.2 Entsorgungsrichtlinie

1. Vollständige Entladung der Batterie (falls möglich): Vor der Entsorgung stellen Sie sicher, dass die Batterie vollständig entladen ist. Dies kann potenzielle Gefahren verringern. Beachten Sie immer die örtlichen Gesetze und Richtlinien für die Rückgabe und Entsorgung von Batterien.
2. Behandlung fehlerhafter Batterien: Wenn die Batterie aufgrund einer Fehlfunktion oder Produktfehler nicht vollständig entladen werden kann, wenden Sie sich an eine genehmigte Batterierücknahmestelle oder an Fachpersonal für eine ordnungsgemäße und sichere Behandlung.
3. Trennung von Batterietypen: Stellen Sie sicher, dass Batterien oder Zellen aus unterschiedlichen elektrochemischen Systemen (z. B. Lithium-Ionen, Nickel-Metallhydrid) getrennt entsorgt werden. Das Mischen verschiedener Batterietypen kann chemische Reaktionen oder Sicherheitsrisiken nach sich ziehen.
4. Vermeidung von physischen Schäden: Setzen Sie die Batterie während der Entsorgung nicht physischen Stößen, Durchstichen oder hohen Temperaturen aus, da dies zu Leckagen, Brand oder Explosion führen kann.
5. Beachtung örtlicher Vorschriften: Beachten Sie immer die örtlichen Vorschriften und Richtlinien für die Batterieentsorgung, da eine unsachgemäße Behandlung die Umwelt schädigen und rechtliche Anforderungen verletzen kann.





2.3 EU-KONFORMITÄTSERKLÄRUNG

ZENDURE TECHNOLOGY CO., LIMITED erklärt, dass der SolarFlow 800 Plus den Richtlinien 2014/53/EU (RED), 2011/65/EU (RoHS), 2015/863/EU (RoHS) entspricht.











Der vollständige Text der Konformitätserklärung ist unter folgender Webadresse abrufbar: <https://zendure.de/pages/download-center>

	Konformitätserklärung Die EU-Konformitätserklärung kann unter folgender Adresse abgerufen werden: https://zendure.de/pages/download-center
	Entsorgung und Recycling Entsorgung der Verpackung: Entsorgen Sie die Verpackung nach Materialsorten getrennt.
	Entsorgung von Altgeräten (gilt in der Europäischen Union und in anderen europäischen Ländern mit separaten Sammelsystemen (Abfalltrennung)): Altgeräte dürfen nicht zusammen mit dem Hausmüll entsorgt werden. Jeder Kunde ist gesetzlich verpflichtet, Altgeräte, die nicht länger benutzt werden können, separat vom Hausmüll zu entsorgen, z. B. bei einer Sammelstelle für Reststoffe. Zur Gewährleistung einer angemessenen Reststoffverwertung und zur Vermeidung negativer Auswirkungen auf die Umwelt müssen elektronische Geräte zu einer geeigneten Sammelstelle gebracht werden. Aus diesem Grund sind elektronische Geräte mit dem links abgebildeten Symbol gekennzeichnet.
	Batterien und Akkus dürfen nicht als Hausmüll entsorgt werden. Als Verbraucher sind sie gesetzlich verpflichtet, alle Batterien und Akkus, ganz gleich, ob sie Schadstoffe enthalten, bei einer dafür vorgesehenen Sammelstelle zu entsorgen. Gekennzeichnet mit: Cd = Cadmium, Hg = Quecksilber, Pb = Blei. Vor der Entsorgung müssen Sie alle eingebauten oder zusätzlichen Akkus entladen.

3. Verwendete Symbole in dieser Anleitung

Symbol	Erklärung
	Eine Situation mit hohem Gefahrenpotenzial, die, wenn sie nicht vermieden wird, den Tod oder schwerwiegende Verletzungen zur Folge haben könnte.
	Wichtige Informationen, die Sie beachten müssen.
	Ist Ihrem Produkt beigelegt
	Optional (nicht mitgeliefert)
	Weist auf zusätzliche Informationen zur korrekten Verwendung oder auf nützliche Tipps hin.

4. Wichtige Hinweise

	Netzanschlussvorschriften: Das Solar-PV-System ist netzverbunden. Überprüfen Sie, ob dies in Ihrem Wohngebiet erlaubt ist.
	Schutz vor direkter Sonneneinstrahlung: Stellen Sie sicher, dass SolarFlow 800 Plus an einem beschatteten Ort platziert wird, um schnelle Temperaturanstiege zu vermeiden, die die Leistung beeinträchtigen könnten.
	Prüfung des Zubehörs: Überprüfen Sie vor der Montage das erforderliche Zubehör, da einige Teile ggf. separat gekauft werden müssen.
	Zendure-App herunterladen: Laden Sie nach der Montage die Zendure-App herunter, um zusätzliche Smart-Funktionen und Fernsteuerungsoptionen zu aktivieren.
	Netzanschlusszeit: Nach Abschluss der Montage und des Erststarts benötigt SolarFlow 800 Plus etwa 1 Minute, um sich mit dem Netz zu verbinden.
	Sichere AC-Ausgangseinstellung: Konfigurieren Sie den AC-Ausgang für die Hausnutzung über die Zendure-App. Stellen Sie sicher, dass der Ausgang den Sicherheitsleistungsgrenzen Ihres Landes oder Regions entspricht, um Überlastungen zu verhindern.
	Herunterfahrverfahren: Vor dem Entfernen von SolarFlow 800 Plus halten Sie die Taste 6 Sekunden lang gedrückt, um das Gerät auszuschalten, und trennen Sie alle Netzkabel für die Sicherheit.
	Optimale Betriebsbedingungen: Es wird empfohlen, dieses Produkt in Umgebungen mit Temperaturen zwischen 15 °C und 30 °C zu verwenden, fern von Wasser, Wärmequellen oder scharfen Gegenständen, die Schäden verursachen könnten.
	Langzeitlagerung: Für die Langzeitlagerung entladen Sie die Batterie auf 30 % und laden Sie sie alle 3 Monate auf 60 % auf. Falls die Ladung nach der Nutzung unter 1 % fällt, laden Sie sie vor der Lagerung auf 60 % auf. Eine lang andauernde niedrige Ladung kann irreversible Schäden verursachen und die Lebensdauer der Batterie verkürzen.
	Keine Zerlegung: Versuchen Sie nicht, das Produkt zu zerlegen. Für Reparaturen oder Wartung wenden Sie sich an offizielle Zendure-Kanäle. Eine unsachgemäße Handhabung kann Brand- oder Verletzungsrisiken nach sich ziehen.
	Schutz vor zu geringem SOC (State of Charge): Der Akku verfügt über eine Entladungsgrenze von 5 %, um Tiefentladung zu verhindern und seine Lebensdauer zu verlängern.

5. Im Paket enthaltene Teile

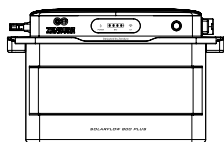

SolarFlow 800 Plus *1



Benutzerhandbuch *1

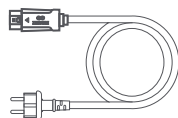

3m 10A Wechselstromkabel*1

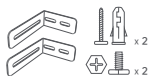
Haltewinkel-Drachen(Blechteile2
M4 Kreuzschrauben4)Schlüssel zum Entfernen des Solaranschlusses
und des Wechselstromanschlusses*1





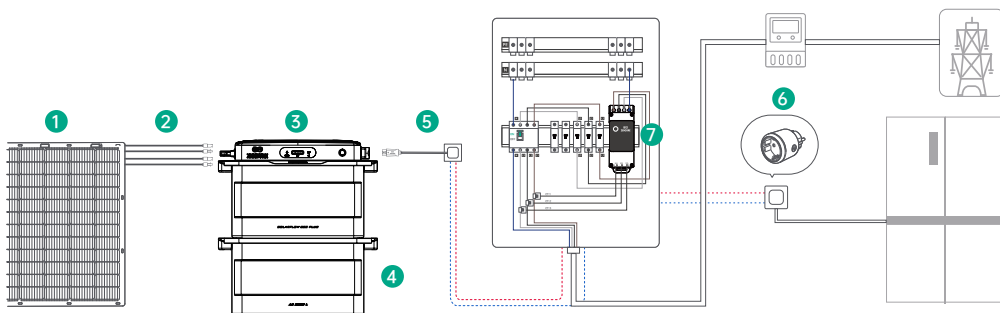

Vor dem Auspacken überprüfen Sie die Verpackung auf Schäden (z. B. Löcher oder Risse). Bei Schäden packen Sie das Produkt nicht aus und wenden Sie sich umgehend an das Zendure-Serviceteam.

Nach dem Auspacken überprüfen Sie, ob alle Teile intakt und vollständig sind. Falls Teile fehlen oder beschädigt sind, wenden Sie sich an den Kundenservice.

6. Überblick

6.1 Produktübersicht



	Name	Beschreibung	Im Lieferumfang enthalten/Nicht im Lieferumfang enthalten
1	Solarmodul	SolarFlow 800 Plus unterstützt bis zu vier Solarmodulsätze für eine effiziente Energieerzeugung.	
2	Solar-Kabel	Zum Anschluss von SolarFlow 800 Plus an die Solarmodule.	
3	SolarFlow 800 Plus	Verbinde Solarmodule, Erweiterungs-batterien und das Hausnetz, gewährleistet effiziente Energiespeicherung und nahtlose Energieumwandlung.	
4	Erweiterungs-batterie	Erweiterbare Batterien zur Speicherung von Elektrizität für die Hausnutzung. SolarFlow 800 Plus kann an bis zu 5 Erweiterungs-batterien angeschlossen werden.	
5	AC-Netz-kabel	Schließt den Wechselrichter von SolarFlow 800 Plus an die Haussteckdose an.	
6	Zentrale Satellite Plug	Überwacht die Geräteleistung und kommuniziert drahtlos mit SolarFlow 800 Plus, um die Energie Nutzung zu optimieren.	
7	Zentrale Smart Monitor CT	Überwacht den Haushaltsstromverbrauch und kommuniziert drahtlos mit SolarFlow 800 Plus zur Energieoptimierung.	

 Optionales Zubehör kann auf der offiziellen Zendure-Website gekauft werden.

6.2 Produktübersicht

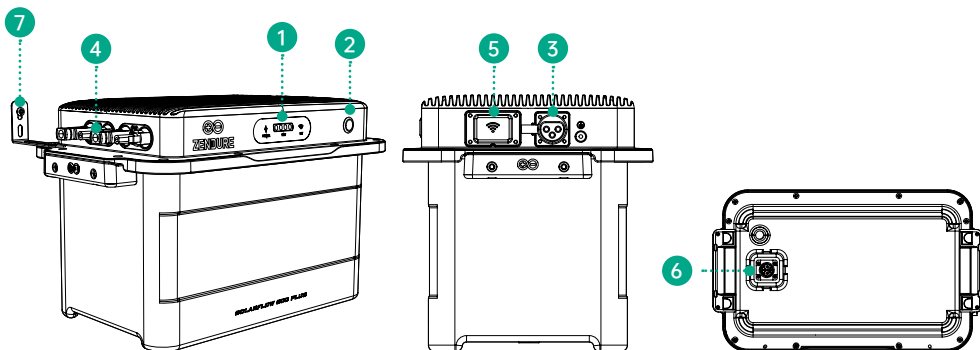



1	LED-Leuchtbstreifen	LED-Indikatoren für Batteriezustand, Leistung und IoT-Verbindung.
2	Taste	Vordere Steuerungstaste für die Systemsteuerung.
3	AC-Port	AC-Eingangsport zum Anschluss des AC-Netzkabels.
4	PV-Port 1-2	Ports zum Anschluss von bis zu vier Solarmodulsätzen.
5	Antenne	Drahtlose Kommunikationsantenne für die Systemverbindung.
6	Batterieklemme	Port zum Anschluss von Erweiterungsbatterien an das System.
7	Haltewinkel	Montagehalterungen zum sicheren Befestigen des Systems an einer Wand.

6.3 Tastensteuerung

Taste	Aktion	Funktion
	Einmal drücken (eingeschaltet)	Die LED-Indikatoren leuchten auf, um den verbleibenden Batteriestand oder andere Betriebszustände anzuzeigen.
	2 Sekunden lang drücken	Schaltet SolarFlow 800 Plus ein.
	3 Sekunden lang drücken	Setzt die Wi-Fi-Verbindung zurück.
	6 Sekunden lang drücken	Schaltet SolarFlow 800 Plus aus.

6.4 LED-Anzeige

LED Indicator	LED-Beschreibung	Detaillierte Erklärung
	Grünes Dauerlicht	Gerät ist eingeschaltet.
	Aus	Gerät ist ausgeschaltet.
	Schnell blinkendes rotes Licht	Gerät hat einen Fehler erkannt.
	Langsam blinkendes grünes Licht	Gerät befindet sich im automatischen Netzwerkkonfigurationsmodus.
	Schnell blinkendes rotes Licht	Netzwerkverbindungsfehler.
	Schnell blinkendes grünes Licht	Halten Sie die Taste 3 Sekunden lang gedrückt, um den manuellen Netzwerkaufbau zu starten.
	Grünes Dauerlicht	Netzwerkkonfiguration erfolgreich.
	Langsam blinkendes gelbes Licht	OTA-Update (Over-the-Air) läuft.
	Langsam blinkendes grünes Licht	Batterie wird aufgeladen.
	Grünes Dauerlicht	Batterie ist angeschlossen und funktioniert normal.
	Schnell blinkendes gelbes Licht	Batterie hat einen niedrigen Ladestand.
	Gelbes Dauerlicht	Das BMS (Battery Management System) der Batterie hat den Schutzmodus aktiviert.
	Langsam blinkendes gelbes Licht	Batterie wärmt sich aufgrund niedriger Temperatur auf.
	Schnell blinkendes rotes Licht	Das BMS der Batterie hat einen Fehler erkannt.

7. Montage von SolarFlow 800 Plus

7.1 Vor der Montage



- Diese Benutzeranleitung beschreibt lediglich die Kabelverbindungsweise und die Montage des SolarFlow 800 Plus-Systems. Für die Montage von Solarmodulen lesen Sie bitte die Anleitungen für die Solarmodule und das Zubehör.
- Wir empfehlen, alle solarbezogenen Einrichtungsarbeiten an einem sonnigen Tag durchzuführen, da es dann einfacher ist, die Leistung des Systems zu bewerten und eventuelle Probleme zu erkennen.

7.2 Standortwahl für SolarFlow 800 Plus

Stellen Sie sicher, dass das Gerät innerhalb der Wi-Fi-Abdeckung liegt.

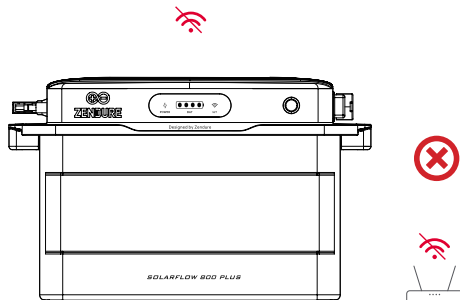
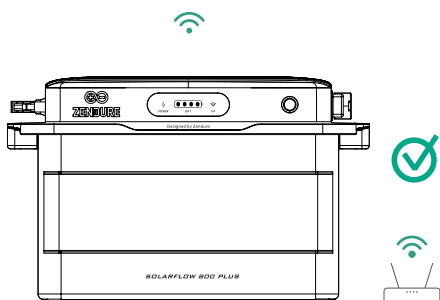

Die Antennenabdeckung des Geräts muss mindestens 15 cm von der Wand entfernt sein. Halten Sie mindestens 5 cm Abstand um die Oberseite des Produkts herum – dort sich die Wärmeableitungsrippen befinden –, um eine ordnungsgemäße Belüftung, effiziente Wärmeabgabe und zuverlässige drahtlose Kommunikation sicherzustellen.

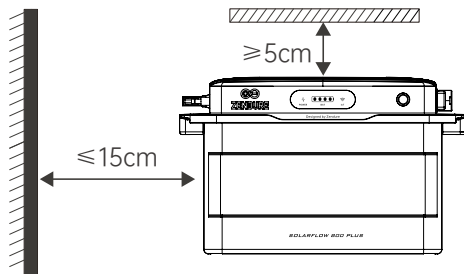

Stellen Sie sicher, dass SolarFlow 800 Plus innerhalb der Längengrenze der Solarmodul-Kabel und des 3m-AC-Verbindungskabels installiert wird. Messen Sie den Abstand vor jeder Verbindung und platzieren Sie die Solarmodule an dem gewünschten Ort.

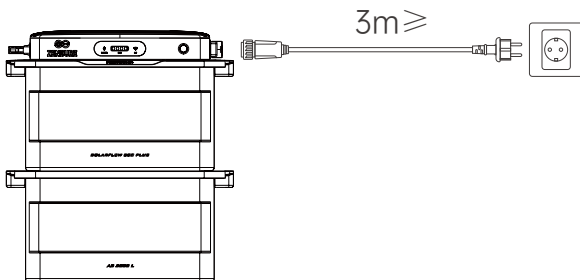

Setzen Sie das Gerät nicht in einem Bereich auf, in dem brennbare oder explosive Materialien gelagert werden.

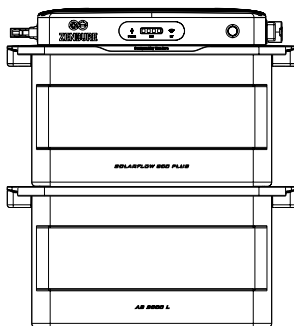
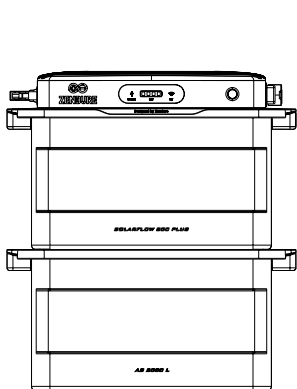



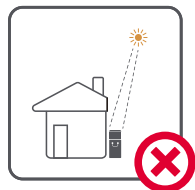
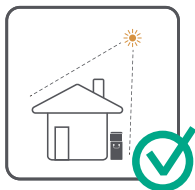



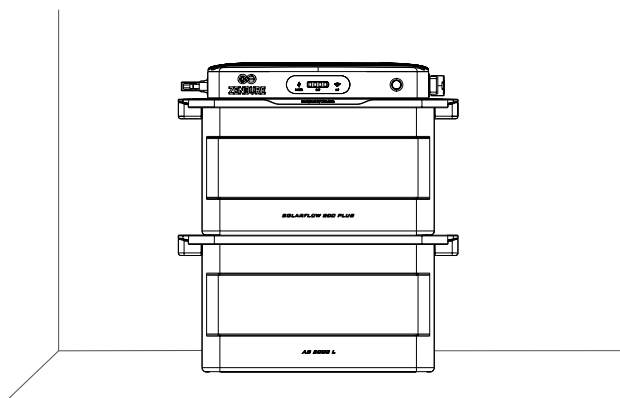





SolarFlow 800 Plus kann im Innen- oder Außenbereich installiert werden. Stellen Sie sicher, dass das Gerät an einem Ort platziert wird, an dem es nicht direktem Sonnenlicht oder Regen ausgesetzt ist.



Setzen Sie SolarFlow 800 Plus auf einer stabilen, ebenen Fläche auf.



7.3 Kabelverbindung

Bild	Name	Beschreibung	Im Lieferumfang enthalten/Nicht im Lieferumfang enthalten
	SolarFlow 800 Plus	SolarFlow 800 Plus unterstützt bis zu 4 Solarmodulsätze und bis zu 5 zusätzliche Erweiterungsbatterien.	
	3m AC-Kabel 10A	Zum Anschluss von SolarFlow 800 Plus an das Netz.	
	AB1000/2000-Serie Batterien	Erweiterungsbatterien, die unter SolarFlow 800 Plus gestapelt werden und Solarenergie für die Hausnutzung speichern.	
	Solarmodule	SolarFlow 800 Plus wird an Solarmodule angeschlossen, um Energie zu erzeugen. Es wird empfohlen, pro Paar PV-Ports Solarmodule mit einer Leistung zwischen 400 W und 750 W anzuschließen.	
	Solar-Kabel	Standard-PV-Modul-Kabel zum Anschluss von Solarmodulen an SolarFlow 800 Plus.	
	Solar-Parallelkabel	Standard-PV-Kabel, die für den Anschluss von zwei Solarmodulen an einen einzigen PV-Eingang vorgesehen sind.	

7.3.1 Kabelmanagement

SolarFlow 800 Plus sollte so positioniert werden, dass die Solar- und AC-Kabel geradlinig nach unten verlegt werden können, ohne stark gebogen zu werden.

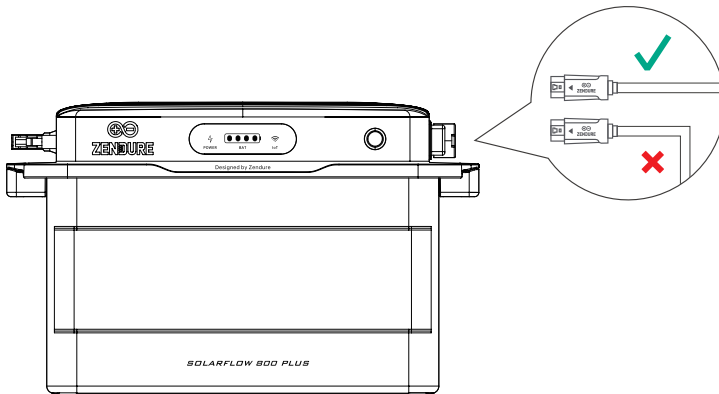

7.3.2 Anschluss an die Erweiterungsbatterien

Entfernen Sie die silikonen Schutzabdeckung von den Batterieklemmen an SolarFlow 800 Plus und den Erweiterungsbatterien (separat erhältlich).

Schließen Sie die Erweiterungsbatterien an SolarFlow 800 Plus an, indem Sie sie darunter stapeln, und stellen Sie sicher, dass die Batteriekabelklemmen einrasten.

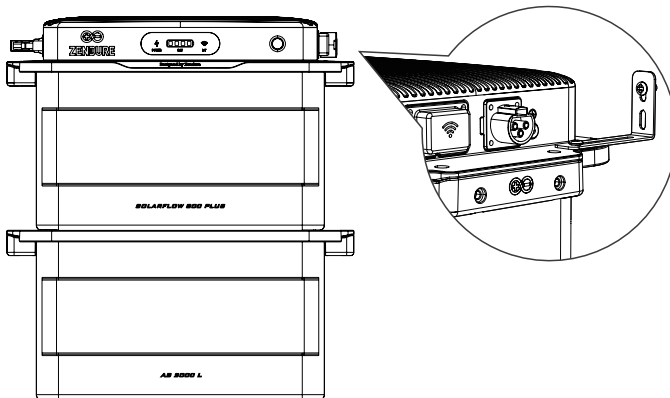

Ein einzelnes SolarFlow 800 Plus kann an bis zu 5 Batterien der AB1000/AB2000-Serie angeschlossen werden, sodass eine maximale Kapazität von 11.52 kWh erreicht werden kann.

- Trennen Sie sie nicht während des Lade-/Entladungsvorgangs.
- Berühren Sie die Metallstifte der Ports nicht mit den Händen oder anderen Gegenständen. Reinigen Sie sie bei Bedarf vorsichtig mit einem trockenen Tuch.
- Es wird empfohlen, die mit den Batteriepacks gelieferten Haltewinkel und Schrauben zu verwenden, um SolarFlow 800 Plus oben sicher zu befestigen und Stabilität zu gewährleisten.

7.3.3 Anschluss an ein Solarmodul



1. SolarFlow 800 Plus verfügt über zwei unabhängige MPPTs (Maximum Power Point Trackers), wobei jeder PV-Eingang als isolierter MPPT arbeitet.
 - Leerlaufspannung (Voc): Muss pro PV-Eingang unter 55 V liegen.
 - Kurzschlussstrom (Isc): Muss pro PV-Eingang unter 22,5 A liegen.
 - Empfohlener Leistungsbereich: Jeder PV-Eingang unterstützt Solarmodule mit einer Nennleistung zwischen 400 W und 750 W.
2. Für eine optimale Wechselrichtereffizienz wird empfohlen, ein Solar-Kabel mit einer Länge von 3 Metern oder weniger zu verwenden. Dies gewährleistet einen reduzierten Energieverlust während der Übertragung.

(1) Anschluss eines einzelnen Solarmoduls an SolarFlow 800 Plus

Stellen Sie sicher, dass Sie den Abstand messen und die Solarmodule an dem gewünschten Ort installieren, bevor Sie sie an SolarFlow 800 Plus anschließen.

- Die Plus- und Minusklemmen eines einzelnen Solarmoduls müssen an denselben PV-Port angeschlossen werden.

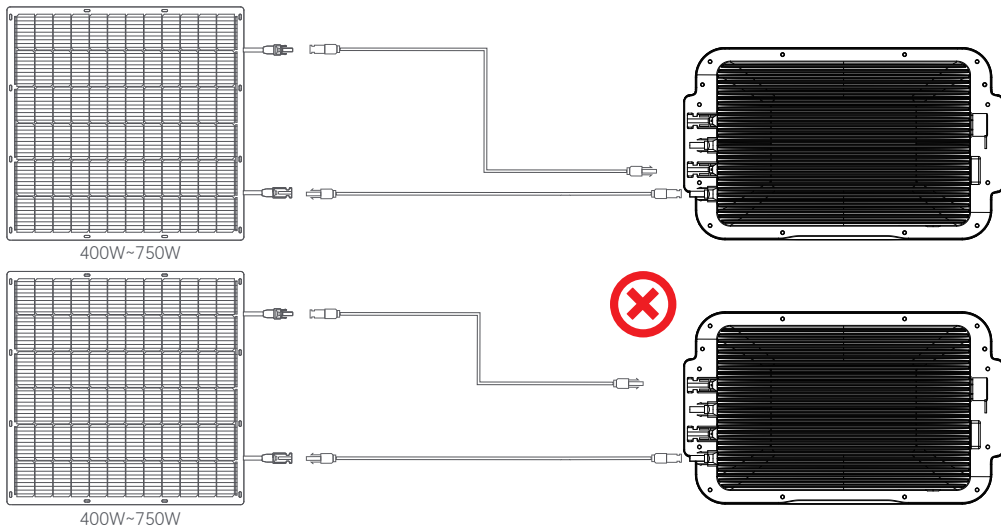

(2) Parallelanschluss von Solarmodulen

- Stellen Sie sicher, dass die kombinierte Leerlaufspannung (Voc) der an einen einzigen PV-Eingang angeschlossenen Module unter 55 V liegt.
- Der Gesamtstrom für einen einzigen PV-Eingang darf den Kurzschlussstrom (Isc) von 22,5 A nicht überschreiten.

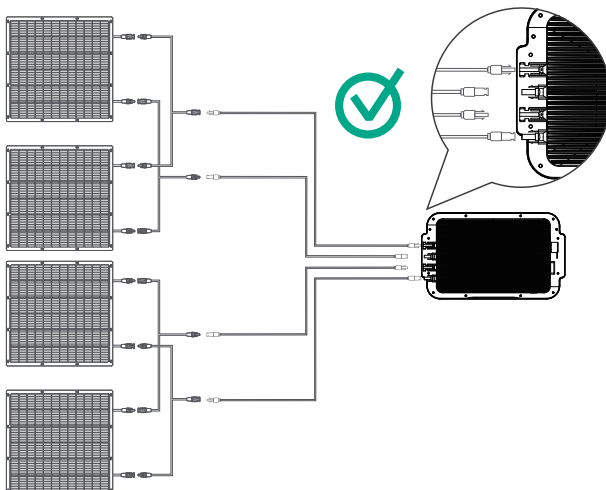

Die Plus- und Minusklemmen desselben Solarmoduls müssen an die entsprechenden Plus- und Minusklemmen desselben PV-Eingangs angeschlossen werden, um einen ordnungsgemäßen Stromfluss und Systembetrieb sicherzustellen. Schließen Sie Module nicht an verschiedene PV-Eingänge an.

Wir übernehmen keine Haftung für Schäden, die durch unsachgemäße Verbindungen verursacht werden.

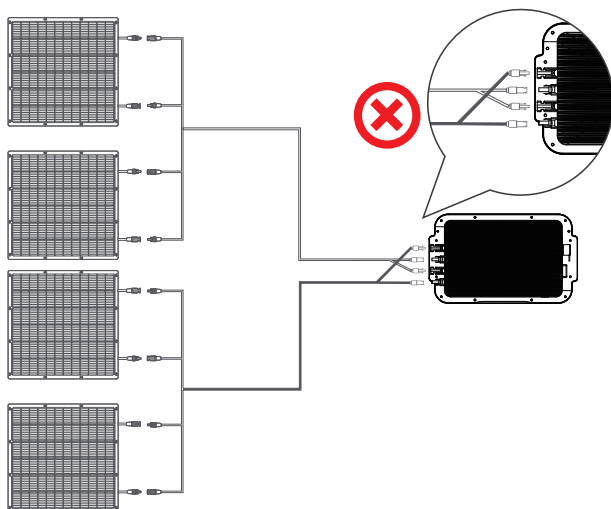

(3) PV-Cross-Source-Fehler

SolarFlow 800 Plus verfügt über zwei unabhängige PV-Ports, von denen jeder mit seinem eigenen MPPT verbunden ist. Die im Diagramm dargestellte Verbindungsweise schließt zwei ursprünglich unabhängige PV-Ports falsch parallel an. Diese Verkabelung kann ein PV-Cross-Source-Problem verursachen, das zu einer ungleichmäßigen Leistungsverteilung zwischen den Ports führt und potenziell das Produkt beschädigt.

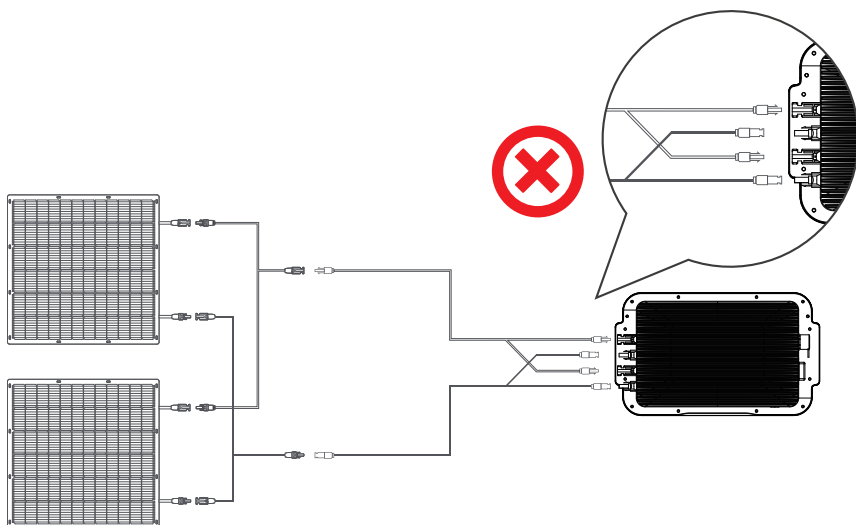

7.3.4 Anschluss an das Netz

(1) Auswahl der geeigneten Stromkreis

Beim Anschluss von SolarFlow 800 Plus an einen Zweigstromkreis ist es wichtig, die richtige Konfiguration auszuwählen, um einen sicheren und effizienten Betrieb zu gewährleisten.

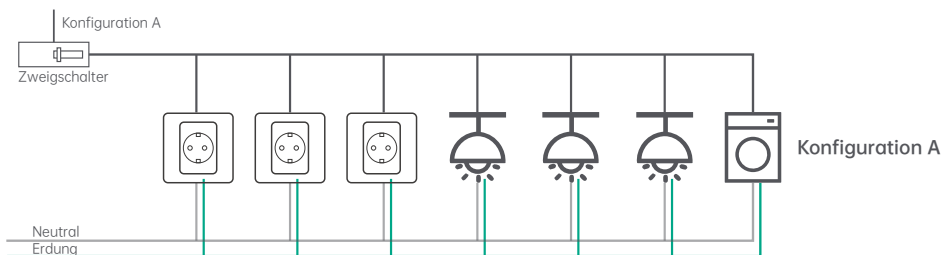

Diese Konfiguration eignet sich nicht für SolarFlow 800 Plus, da sie mehrere Verbraucher umfasst, wie Steckdosen, Lampen und Hochleistungsgeräte (z. B. Geschirrspüler, Waschmaschinen). Diese unvorhersehbaren Hochstromverbraucher erhöhen das Risiko, die Grenzen des Zweigstromkreises während der Solarenergieerzeugung zu überschreiten.

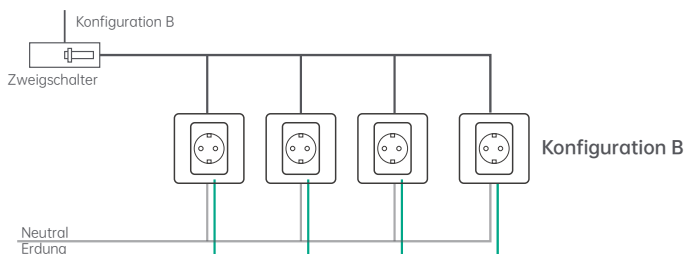

Diese Einrichtung eignet sich ideal für den Anschluss von SolarFlow 800 Plus, da sie nur Steckdosen enthält. Jede Steckdose kann einzeln mit den beschriebenen Methoden geschützt werden. Wenn in Ihrem Verteilerkasten ungenutzte Plätze vorhanden sind, kann ein Elektriker diese Konfiguration zu relativ geringen Kosten umsetzen.

(2) Anschluss an die Steckdose

Verbinden Sie zuerst das mitgelieferte AC-Netz Kabel mit SolarFlow 800 Plus und stecken Sie es dann in eine Haussteckdose an dem geeigneten Stromkreis.

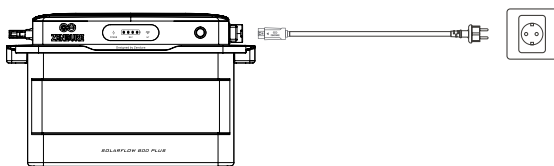

1. Bitte bestätigen Sie, dass die AC-Steckdose eingeschaltet ist und das Netz mit Strom versorgt wird.
2. Um die Energieerzeugungseffizienz zu maximieren und die Sicherheit zu erhöhen, wird empfohlen, das Gerät an einen Stromkreisweig anzuschließen, an dem wenige oder keine anderen Verbraucher angeschlossen sind.

7.4 Montage mehrerer SolarFlow 800 Plus-Sets

1. Mehrere SolarFlow 800 Plus-Sets können an einer einzigen Phase installiert werden oder getrennt an den drei einzelnen Phasen eines Drehstromsystems angeschlossen werden.
2. Konfigurieren Sie über die Zendure-App die AC-Leistungsausgabe an das Netz, und stellen Sie sicher, dass diese die in Ihrem Land oder Ihrer Region erforderlichen Sicherheitsgrenzen nicht überschreitet.

Montage in einem Einphasensystem

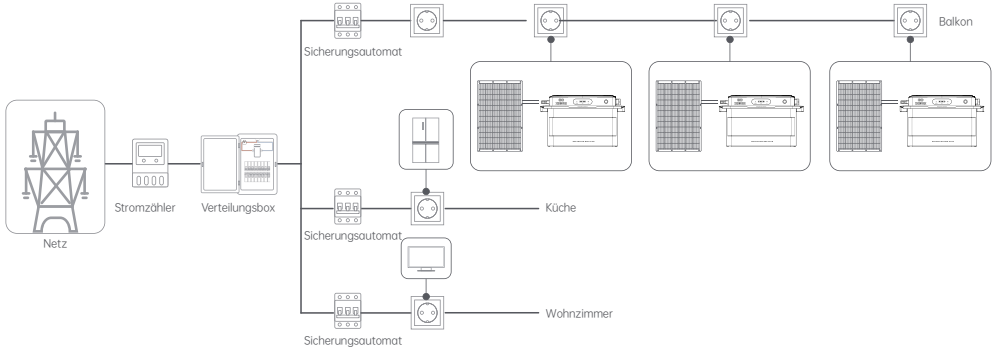

Montage in einem Drehstromsystem

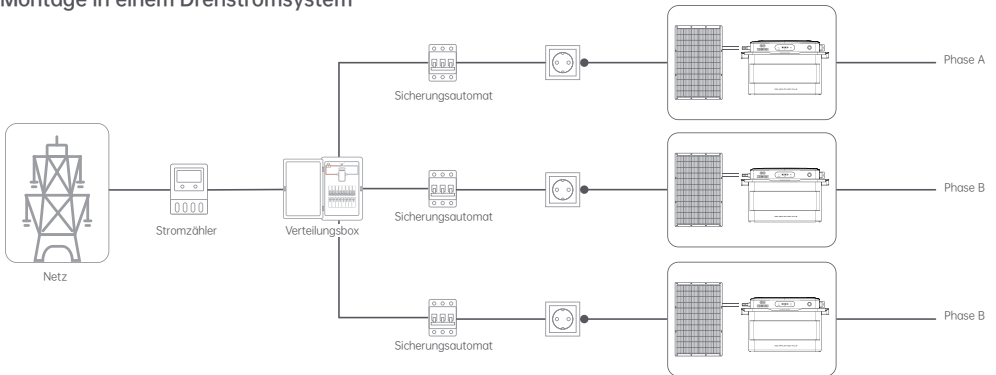

8. Wartung

8.1 Trennung von SolarFlow 800 Plus

1. Trennung des AC-Netzkabels:

- Ziehen Sie zuerst das AC-Kabel aus der AC-Steckdose.
- Drücken Sie die Entriegelung des AC-Steckers an SolarFlow 800 Plus und ziehen Sie das Kabel heraus.

2. Entfernung des Solarmodul-Kabels: Verwenden Sie den im Paket enthaltenen Trennschlüssel, um die Solar-Kabelstecker sicher von den PV-Eingängen zu trennen.

3. Ausschalten: Halten Sie die Power-Taste an SolarFlow 800 Plus 6 Sekunden lang gedrückt, um es auszuschalten.

4. Entfernung der Haltewinkel: Lösen Sie die Schrauben und entfernen Sie die Haltewinkel, mit denen das SolarFlow 800 Plus-Set an der Wand befestigt ist.

5. Trennung der Batterie: Trennen Sie das Produkt von der Erweiterungsbatterie, indem Sie SolarFlow 800 Plus anheben und entfernen.

6. Lagern Sie das Produkt im Innenraum, fern von direkter Sonneneinstrahlung und brennbaren Materialien, in einem Temperaturbereich von -20°C bis 65°C .

7. Um einer Batterieverschlechterung bei Langzeitlagerung vorzubeugen, muss die Batterie alle drei Monate auf 30 % entladen und anschließend auf 60 % wieder aufgeladen werden. Fällt der Ladezustand nach dem Gebrauch unter 1 %, muss die Batterie vor der Einlagerung auf 60 % aufgeladen werden.

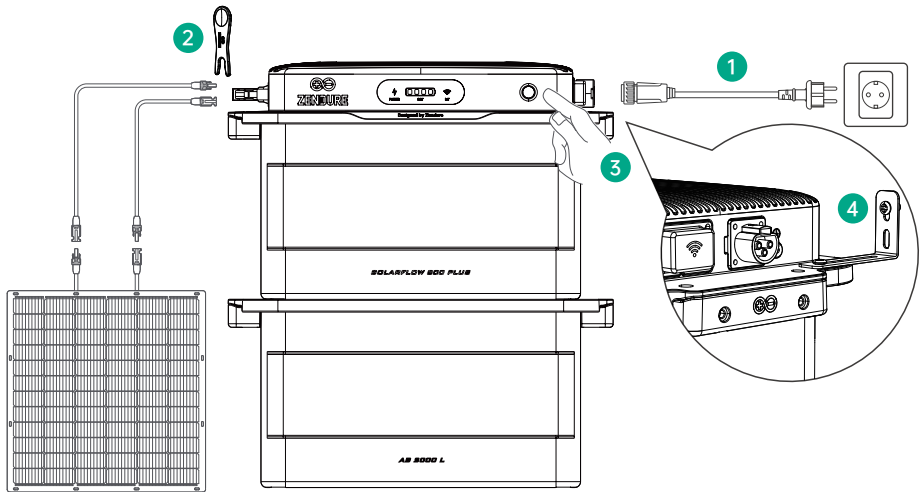

Gemäß geltenden Gesetzen und Vorschriften behält sich Zendure das endgültige Interpretationsrecht für diese Dokumentation und alle damit verbundenen Produktdokumente vor, einschließlich aber nicht beschränkt auf Garantiezeiten, Anspruchsberechtigung für Garantiedienstleistungen und andere Bedingungen. Zendure behält sich zudem das Recht vor, diese Dokumente aufgrund von Produktupdates zu ändern.

Diese Dokumentation kann ohne vorherige Ankündigung geändert (inklusive Updates, Überarbeitungen oder Einstellung) werden. Für aktuelle Produktinformationen besuchen Sie bitte die offizielle Zendure-Website:

zendure.com/pages/zendure-global-warranty